

2000 SKY 





Concepto

El diseño moderno, la construcción innovadora, las soluciones efectivas para diferentes aplicaciones y la gran tolva para la recogida de residuos, convierten a 2000 Sky en la herramienta de trabajo perfecta en todas las estaciones.

La tecnología más moderna y el uso de componentes de alta calidad responden a las demandas de calidad del mercado.

Cerca del espectro de funcionamiento normal de los carriles de limpieza, de los carriles de bicicletas y de las áreas peatonales, la 2000 es particularmente apropiada para áreas bajas o difíciles de alcanzar como solares de aparcamientos gracias a sus dimensiones y maniobrabilidad.





Medio ambiente

Conciencia medioambiental y Dulevo van de la mano desde tiempos inmemoriales. El bajo nivel de ruido y de emisiones de polvo, así como un reducido consumo de agua y combustible se encuentran en la base del concepto fundamental de la 2000 Sky. El motor respeta las últimas normas en materia de emisiones de la UE.

Confort

Además de las especificaciones de aplicación, la ergonomía y la comodidad de los operadores son una prioridad. Los neumáticos estándar sobredimensionados, la suspensión de los ejes y la distribución ideal del peso, aseguran una maniobrabilidad segura y equilibrada. La potente transmisión garantiza el uso en condiciones difíciles y en pendientes. La dirección en las cuatro ruedas sincronizada y asistida hidráulicamente simplifica sobremanera las maniobras complejas. **El operador puede parar las ruedas traseras dando mas estabilidad durante el traslado.**





Rendimiento del trabajo

La 2000 Sky, gracias al ancho de trabajo regulable y flexible de los cepillos laterales, garantiza la máxima productividad.

Gracias a las boca de succión patentada y la potente turbina de succión, recoge con mayor eficacia materiales como polvo, arena y escombros voluminosos. La gran capacidad del tanque de agua asegura la máxima autonomía de funcionamiento y reduce los tiempos de parada y reanudación. El rendimiento puede incrementarse con el sistema opcional e innovador de reciclado.



Acceso y servicio

La estructura innovadora y modular con una cabina basculante única y los depósitos de agua montados en los laterales fácilmente desmontables, simplifican el acceso a los componentes más importantes para realizar las operaciones de mantenimiento.





Operaciones

La columna de dirección puede ajustarse individualmente; el panel de control intuitivo y situado en posición central es fácil de usar y evita errores de funcionamiento gracias a los pulsadores de fácil comprensión. Las unidades de cepillos laterales se controlan mediante un joystick presente en la unidad de control ergonómica situada en el reposabrazos.

Cabina

La cabina dispuesta simétricamente de la 2000 Sky ha sido proyectada como una barredora de dos asientos. Gracias a un aislamiento y unos resortes adicionales, el operador está protegido contra las emisiones acústicas y las vibraciones.

La máquina es un lugar de trabajo confortable gracias al amplio espacio interior de la cabina.

La gran ventana de la cabina permite disponer de una visión completa del área de trabajo. El equipo estándar incluye espejos térmicos, aire acondicionado y un enchufe de carga para dispositivos móviles.

Conducción por la izquierda

Gracias al diseño meticuloso de la cabina, la 2000 Sky también está disponible en la versión de conducción por la izquierda. Además de la columna de dirección, los paneles de control han sido duplicados.

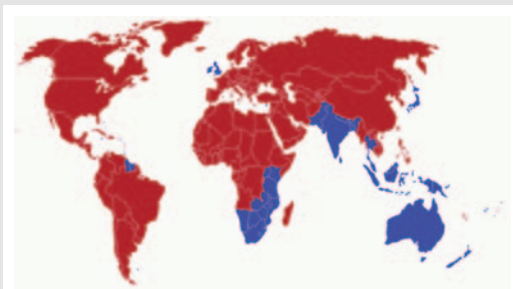

Aplicación

El resistente cepillo delantero caracterizado por un movimiento de 180 grados, es una herramienta auxiliar indispensable para limpiar las esquinas y las alcantarillas, y para ampliar la extensión de trabajo.

Gracias a la gran ventana, el operador dispone de una excelente visión de la boca de succión, la cual puede mejorar con una cámara adicional y la luz de trabajo.

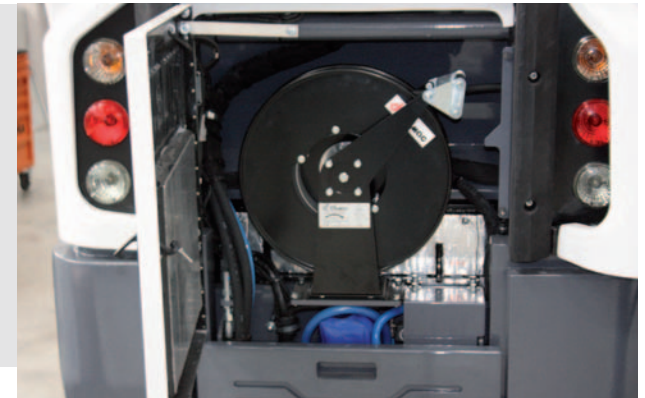
**Seguridad**

Una de las principales preocupaciones de Dulevo es la seguridad en el ambiente de trabajo de la máquina. La 2000 Sky está equipada de estándar con una cámara posterior con una pantalla en color situada dentro de la cabina, cerca de un zumbador de advertencia para garantizar una conducción marcha atrás segura.

Un control a distancia permite al conductor inclinar la tolva, incluso desde el exterior de la máquina, en caso de que sea imposible ver el área de residuos.



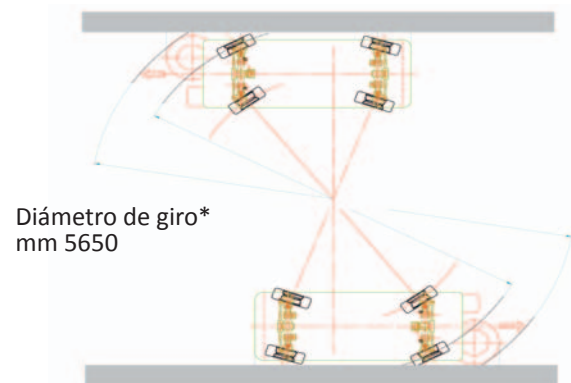
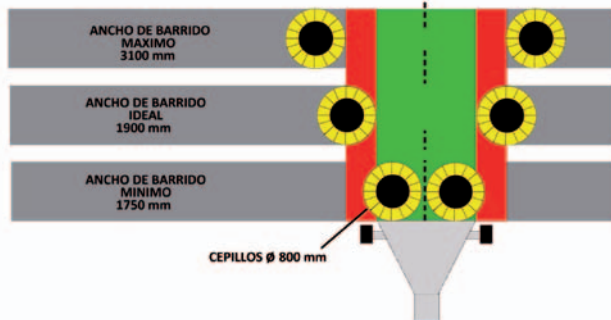
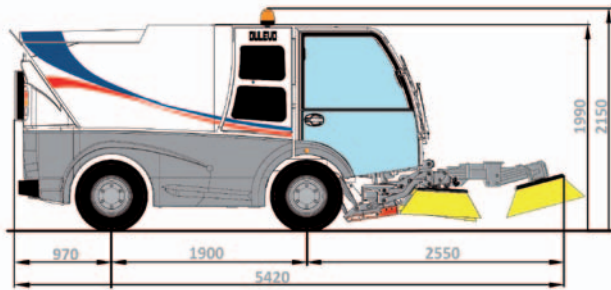

Diámetro de giro*
mm 5650

Datos técnicos		2000 SKY
Ancho de barrido variable	mm	da 1750 a 3100
Ancho de barrido con terciro cepillo	mm	3400
Diámetro cepillos	mm	800
Rendimiento horario	m ² /h	28000
Velocidad máxima	Km/h	40
Volumen de la tolva	Lt	2000
Descarga in altura	mm	1600
Volumen del depósito de agua	Lt	470
Asientos cabina	n°	2
Motor Fabricante		VM
Largo	mm	4640
Ancho	mm	1350
Altura	mm	1190
Peso	Kg	3750

Allianz Arena



DULEVO INTERNATIONAL S.P.A.

Via G.Guareschi,1 - 43012 - Fontanellato (Parma) Italia

ph: +39 0521 827711 - Fax: +39 0521 827795

info@dulevo.com - www.dulevo.com

